

HX10M 2000X540

HIGH LIFT PALLET TRUCK - MANUAL



HX10 M

Les transpalettes Haute-Levée manuels HX10M permettent de lever des charges jusqu'à 800 mm. C'est l'outil idéal pour travailler à hauteur, il convient pour les applications répétitives comme les approvisionnements de chaîne de production, et offre un grand confort d'utilisation.

POIGNÉE DE COMMANDE

Une prise en main ergonomique grâce à un timon doté d'une poignée de commande 3 positions.

Une valve spécifique permet d'abaisser la charge en douceur.



UNITÉ HYDRAULIQUE

Pompe en fonte monobloc résistante et fiable:

- PISTON DE LEVAGE TÉLESCOPIQUE À DEUX NIVEAUX: châssis surbaissé offrant légèreté et une meilleure visibilité pour l'opérateur.
- SOUPAPE DE PROTECTION: Dans le cas où la capacité maximale de charge est dépassée, le transpalette HX10M dispose d'une soupape de protection qui bloque le levage des fourches et prévient ainsi de tout danger potentiel.
- DESCENTE PROPORTIONNELLE: la vitesse d'abaissement peut être contrôlée proportionnellement en fonction de la position du timon. Outil de travail idéal pour transporter des charges fragiles et délicates comme le cristal, le verre et la céramique.



STABILISATEURS AVANT/ARRIÈRE

Compatible pour tous types de palettes.

Stabilisateurs avant pour assurer un maintien optimum même avec des charges lourdes.

Stabilisateurs arrière pour protéger et stabiliser l'appareil dès que la charge est élevée au dessus de 400 mm.



CONFIGURATION

STANDARD:

Roues directrices et roues polyuréthane



Quick lift. L'unité hydraulique permet de monter des charges jusqu'à 1000kg sans effort avec une fonction levée rapide pour les charges inférieures à 150Kg.



OPTION:

Roues directrices en caoutchouc



Description

1.1 Fabricant			LIFTER
1.3 Mode de translation			Manuel
1.4 Système de conduite			Accompagnement
1.5 Capacité nominale	Q	Kg	1000
1.6 Centre de gravité	c	mm	1000
1.8 Déport avant de la charge	x	mm	1509
1.9 Empattement	y	mm	1748

Poids

2.1 Poids de service (batterie incluse)		Kg	227
2.2 Charge par essieu avec charge, arrière		Kg	807
2.2 Charge par essieu avec charge, avant		Kg	420
2.3 Charge par essieu sans charge, avant		Kg	128
2.3 Charge par essieu sans charge, arrière		Kg	99

Châssis/Roues

3.1 Roues, avant			POLY.I./ NYLON
3.1 Roues arrière			POLY.I.
3.2 Dimensions roues, avant - Largeur		mm	45
3.2 Dimensions roues, avant - Diamètre		mm	200
3.3 Dimensions roues, arrière - Diamètre		mm	80
3.3 Dimensions roues, arrière - Largeur		mm	50
3.5 Taille roues : pneu avant - Q,ty (X=conduite)		nr	2
3.6 Voie avant	b10	mm	155
3.7 Voie arrière	b11	mm	447

Dimensions

4.4 Hauteur de levage		h3 mm	715
4.9 Hauteur du timon en position de conduite max		h14 mm	1250
4.9 Hauteur du timon en position de conduite min		h14 mm	415
4.15 Hauteur du sol		h13 mm	85
4.19 Longueur totale		l1 mm	2379
4.20 Longueur tablier		l2 mm	376
4.21 Largeur totale		b1 mm	540
4.22 Dimensions fourches		s mm	48
4.22 Dimensions des fourches (largeur)		e mm	160
4.22 Dimensions des fourches (longueur)		l mm	2000
4.25 Distance entre les bras de fourche		b5 mm	540
4.32 Garde au sol au milieu de l'empattement		m2 mm	21
4.34 Largeur d'allée pour palette 800x1200 (en longueur)	Ast	mm	2591
4.35 Rayon de braquage		Wa mm	1886

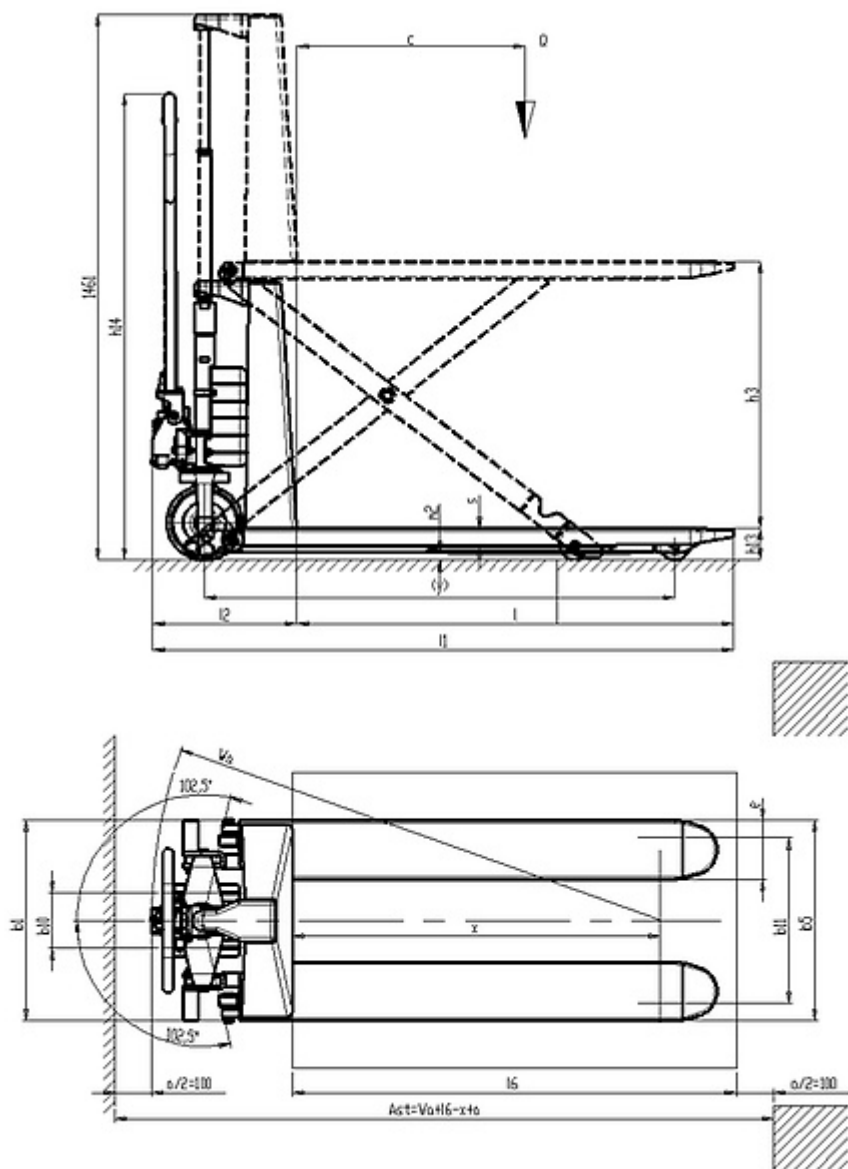

The information is aligned with the Data file at the time of download. Printed on 25/06/2020 (ID 4746)

©2019 | PR INDUSTRIAL s.r.l. | All rights reserved | Image shown may not reflect actual package. Specifications subject to change without notice

